

kwærk

numéro 1 - juin 2020

A QUIET REVOLUTION IS AT WORK

P. 8
Entrez dans l'ère du
Wellworking™

P. 38
Des bureaux
qui révolutionnent
votre vie au travail

P. 52
Des offres séminaires &
événements pour sortir
du cadre traditionnel



“



kwærk

« If you can make it there, you'll make it anywhere... »

DOUCE RÉVOLUTION

Tout est parti de notre rencontre et d'un rêve éveillé : inventer un environnement de travail dans lequel chacun puise une énergie positive, essentielle pour exprimer pleinement son talent professionnel et déployer tout le potentiel de son activité.

Cette obsession est devenue une réalité dont nous sommes fiers. Kwerk a pour mission de changer notre vie au travail, du quotidien de bureau aux séminaires.

Au fil de ces pages, nous vous racontons l'histoire d'une nouvelle ère au travail : le WELLWORKING™. Un mot qui incarne un nouvel environnement de travail qui procure un bien-être mental et physique.

Rejoignez-nous pour vivre cette douce révolution aux grands effets qui va transformer progressivement et de façon durable votre workstyle.

Tournez la page...

A quiet revolution is at work.

”

***Albert Angel
& Lawrence Knights***

Portrait



ALBERT ANGEL, COFONDATEUR & ARCHITECTE DESIGNER

Albert Angel est né au Congo et a grandi en Afrique du Sud. Il est diplômé en architecture de l'université de Cape Town. Très vite, il part travailler à New York, chez Ralph Appelbaum Associates, où il se frotte au design de nombreux musées.

Sa rencontre avec l'architecte Lindy Roy, en 1999, va lui permettre d'affirmer ses envies : inventer de véritables expériences globales. C'est ce qu'il fait chez Landor, où il

repense tout l'univers de Delta Airlines.

Il crée ensuite son propre studio en 2005, puis enchaîne les projets à travers le monde, avec un fort tropisme pour l'Afrique et l'«hospitality design». Il conçoit des hôtels, des restaurants, des boîtes de nuit...

En 2015, il crée Kwerk aux côtés de Lawrence Knights, avec l'ambition d'en faire les plus beaux bureaux du monde. Albert Angel, passionné d'aviation, passe la moitié de l'année ailleurs, auprès d'autres cultures, et toujours l'esprit ouvert, pour ne jamais se répéter.



Le workplace est mort, vive le *workstyle*

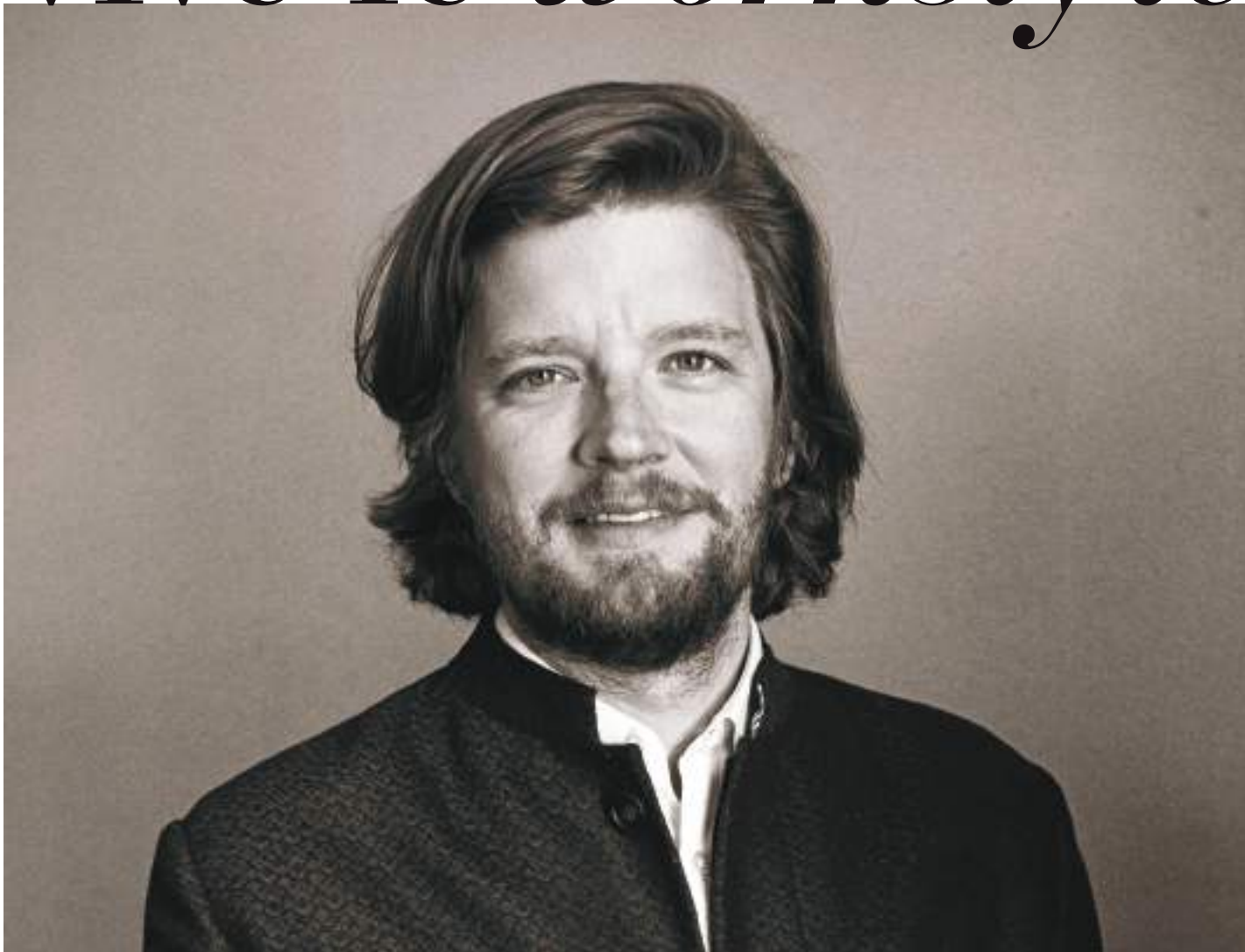

LAWRENCE KNIGHTS, COFONDATEUR DE KWERK

Le confinement a accéléré le recours massif au télétravail par les entreprises et soulevé un débat dont l'ampleur a pris tout le monde de court : est-ce la mort de l'open space, comme le prophétise le provocateur Jacques Séguéla ? Et par ricochet le long et inexorable déclin de l'immobilier d'entreprise, comme le prédisent d'autres ?

Bien au contraire ! La crise a au contraire rendu évidente la prochaine révolution du bureau : celle du *workstyle*.

L'espace de travail fait partie de ces rares produits ou services dont nous avons un usage quasi-quotidien, comme le smartphone ou la carte bancaire. Il est

évidemment un lieu de symbole où se déploie la culture des entreprises et un espace de représentation de soi pour les collaborateurs. Il crée une connexion émotionnelle avec ceux qui le pratiquent, par la communauté des personnes qu'il rassemble, par les sensations physiques qu'il procure, par le design et la beauté qu'il dégage, par sa capacité à influencer sur la qualité de notre travail.

La période que nous vivons risque d'enterrer pour de bon les bureaux à l'ancienne, c'est-à-dire des espaces qui gommaient cette connexion émotionnelle entre les entreprises et leurs collaborateurs pour se concentrer uniquement sur le fonctionnel. Les entreprises doivent désormais créer des environnements de travail

capables d'exercer une force d'attraction au sens premier du terme, c'est-à-dire être capables d'attirer à eux des collaborateurs à la recherche de sens, d'inspiration et d'efficacité collective, qui sinon pourraient rester dans leur canapé ou sur leur terrasse. En bref, définir, au-delà d'offrir un simple espace physique fonctionnel, un *workstyle* qui leur correspond.

C'est précisément là que se dessine l'avenir des opérateurs de bureaux : devenir des marques de *workstyle*, c'est-à-dire des environnements physiques et virtuels qui fédèrent une communauté de collaborateurs et d'entreprises autour de leur expérience physique, de leurs valeurs, de leur représentation du monde du travail, à l'instar des marques de modes, de luxe ou d'hospitalité.

Chez Kwerk par exemple, le *workstyle* est centré sur le bien-être physique et mental des collaborateurs. Albert Angel (cofondateur et designer des espaces, ndlr) s'est basé sur ce parti pris pour créer un univers sensoriel, avec intervention sur les couleurs, les senteurs, les matériaux, du mobilier thérapeutique et des programmes de wellness (médiation, yoga, cardio...). Bref, notre

Car in fine, le *workstyle* doit devenir un métier, qui s'apprend, qui a une valeur, et qui est porté par une équipe, chargée de créer l'expérience et de véhiculer l'univers de la marque.

Alors que beaucoup d'entreprises évoquent des coupes drastiques dans leur budget immobilier, ce sont les marques *workstyle* qui vont donner de la valeur aux bureaux.

D'abord les opérateurs de bureaux flexibles proposent tous des offres qui répondent aux nouveaux besoins immédiats de leurs utilisateurs : moins de postes mais plus de salles de réunion adaptées aux nouvelles façons de se réunir, plus de parties communes, plus de cours de sport et de bien-être, une offre de restauration healthy, une expérience digitale et domotique augmentée etc. Bref, un niveau de service qu'aucune entreprise ou presque ne saurait égaler. Dans le nouveau mix immobilier global, il y aura moins de postes de travail mais beaucoup plus de services et d'expérience.

Le bénéfice rationnel du *workstyle* est palpable : il se traduit concrètement par une amélioration de la qualité du temps de travail.

workstyle, que nous avons baptisé le Wellworking™, a été construit pour permettre à nos membres de se sentir bien, ici et maintenant, dans leurs espaces de travail. Mais aussi en télétravail, avec des cours de sport virtuels 3 fois par jour.

Si le bénéfice émotionnel du *workstyle* est évident, le bénéfice rationnel est lui aussi palpable : il se traduit concrètement par une amélioration de la qualité du temps de travail. Les collaborateurs s'y trouvent bien et y travaillent mieux, ils collaborent plus facilement entre eux, sont plus créatifs...

Construire une marque de *workstyle* ne s'improvise pas : il faut la maîtriser de bout en bout, et internaliser au maximum les compétences stratégiques (design, gestion des espaces, programme de bien-être...) et idéalement recruter de vrais professionnels dans chaque spécialité. Chez Kwerk, notre designer est un concepteur reconnu d'hôtels et de mobilier, notre Wellness officer a créé sa propre école de yoga, nous recrutons principalement dans l'hôtellerie et nous formons spécifiquement chaque année une dizaine de personnes à notre méthodologie.

En outre, les entreprises découvrent avec la crise sanitaire la complexité d'opérer un bureau, le coût réel de l'adaptation de leurs bureaux classiques en ressources humaines et financières. Elles considéreront d'un œil neuf la proposition de valeur faite par les opérateurs de bureaux flexibles, ce « one stop shop » qui offre un tout-en-un à la fois efficace et moins coûteux. Elles comprennent que ce n'est pas leur cœur de métier que de gérer des espaces de travail, et encore moins de créer ces expériences uniques qui convaincront leurs salariés de revenir au bureau.

In fine, les marques fortes de *workstyle* qui sauront fabriquer une expérience forte avec leurs utilisateurs créent une valeur immatérielle qui est le propre des « love brands » - en devenant plus attachantes, elles seront plus fidélisantes et plus bankable. Ces marques vont attirer avec le temps un nombre croissant d'utilisateurs, grands ou petits, dont le *workstyle* est compatible avec leur culture d'entreprise, et qui viendra même l'enrichir.

LEE
SSOM
MVAI
RE

LE WELL WORKING

p.10 UNE ARCHITECTURE D'EXCEPTION

p.12 UNE PRIORITÉ DONNÉE À L'ESPACE

p.14 DU MOBILIER DE BUREAU THÉRAPEUTIQUE

p.16 UN SERVICE 5 ÉTOILES

p.18 UNE COMMUNAUTÉ ENRICHISSANTE

p.20 UNE OFFRE GOOD FOOD
AU SERVICE DE VOTRE BIEN-ÊTRE

p.22 UN PROGRAMME D'ACCOMPAGNEMENT
WELLNESS

p.24 FOCUS SUR CINQ DE NOS COACHS



LES ADRESSES

p.28 HAUSSMANN, UN JARDIN DANS LA VILLE

p.30 MADELEINE, UNE RETRAITE URBAINE

p.32 BIENFAISANCE, UN DÉCOR DE MUSÉE

p.34 TOUR FIRST, DES AIRS DE CATHÉDRALE

p.36 ST HONORÉ, UN PRISME ÉNERGÉTIQUE

NOS OFFRES

p.38 NOS OFFRES BUREAUX

p.52 NOS ESPACES SÉMINAIRES & ÉVÉNEMENTS

WFE

**L'EXPÉRIENCE
QUOTIDIENNE
D'UN MIEUX VIVRE
AU TRAVAIL**

**WORLD
KNOW**

CHEZ KWERK

nous avons harmonieusement combiné **7 dimensions** indissociables pour créer les conditions de votre **Wellworking™** quotidien.

1 **UNE ARCHITECTURE D'EXCEPTION**

2 **UNE PRIORITÉ DONNÉE À L'ESPACE**

3 **DU MOBILIER DE BUREAU THÉRAPEUTIQUE**

4 **UN SERVICE 5 ÉTOILES**

5 **UNE COMMUNAUTÉ ENRICHISSANTE**

6 **UNE OFFRE GOOD FOOD AU SERVICE DE VOTRE BIEN-ÊTRE**

7 **UN PROGRAMME D'ACCOMPAGNEMENT WELLNESS**



En 2019, Kwerk a obtenu la première place en France du classement «wellbeing within flexible offices»*, qui récompense les espaces de travail offrant à leurs membres les meilleures prestations en termes de Bien-être.

** Bien-être au sein des bureaux flexibles*

G™

Une architecture d'exception

Nos lieux ont été conçus par Albert Angel, l'un des deux cofondateurs de Kwerk, célèbre architecte et designer sud-africain. Véritable visionnaire, il a su adapter et transcrire les codes et les pratiques de l'hospitalité au monde du bureau.

Le résultat est un design d'exception, intelligent et sensoriel. Ce design joue un rôle actif sur chacun de nous, car il est pensé pour créer des stimuli positifs sur nos sens et nos émotions.

Chacune de nos adresses est unique, mais porteuse d'un même ADN : celui d'un lieu inspirant où l'art est omniprésent et où l'épanouissement individuel permet d'augmenter l'engagement au travail.





Cécile Vidal,
Upply

Membre
Kwerk Haussmann



« Chez Kwerk, le design est moderne, relaxant et naturel. C'est une parenthèse dans notre journée, une bulle pour nous extraire de la frénésie des rues parisiennes, et qui nous permet de travailler dans des conditions exceptionnelles. »

Une signature architecturale unique pour chacune des adresses

Une association de matières nobles et naturelles : le bois de suar, le cuir vieilli, le teck, le velours, une grande variété de végétation...

Des éléments de décor et du mobilier sur-mesure conçus avec les plus grandes maisons de design

Des salles de séminaire avec leur propre identité

10

grandes maisons
de design collaborent
avec Kwerk.

1, Une priorité donnée à l'espace

Choisir vos moments, c'est le luxe que Kwerk veut vous offrir. Des moments pour rencontrer, échanger, élargir votre cercle, et des moments pour vous, pour votre équipe, où vous pouvez vous recentrer sur le cœur de vos activités.

Travailler chez Kwerk, c'est à la fois profiter de grands espaces et trouver son cocon. La circulation, les espaces communs, les rooftops, les terrasses, tout est pensé pour que vous soyez connecté aux membres si et seulement si vous le souhaitez. Ici, vous ne vous sentirez jamais à l'étroit. Votre espace vital est préservé, car il est essentiel pour vous. Cette sensation d'espace et de quiétude libère votre esprit, élargit votre champ de vision et vous ouvre de passionnantes perspectives. Découvrez des espaces extérieurs végétalisés avec des vues panoramiques sur tout Paris, ainsi que des salles spacieuses, créatives et modulables pour les séminaires.





+ de **10** m² par personne pour les membres bureaux

+ de **90 %** des bureaux exposés en premier jour

+ de **25 %** d'espaces communs pour nos membres bureaux et séminaires

100 % des salles de séminaire exposées en lumière naturelle

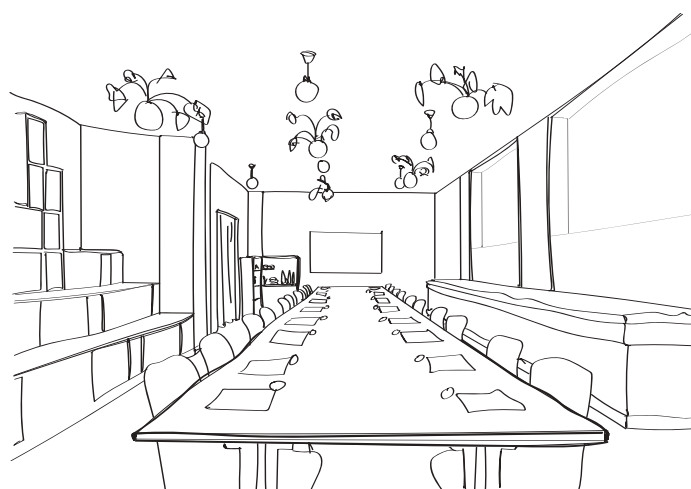

Damien Créquer,
Taste

Membre Kwerk Bienfaisance



« Nous avons notamment choisi Kwerk pour accompagner la mobilité individuelle de chacun, à l'intérieur d'un lieu. Ainsi, chaque collaborateur s'installe dans l'espace le plus adapté à ses actions. Cela casse la routine. Et même les espaces communs assurent quiétude et confidentialité. »

Du mobilier de bureau thérapeutique

Bien assis, bien installé, c'est le début du plaisir au travail. C'est pourquoi nous n'avons rien laissé au hasard en créant une ligne de mobilier qui soigne votre dos et votre concentration, et qui s'adapte à tous vos usages.

L'équipe de R&D d'Albert Angel a créé un mobilier de bureau thérapeutique exclusif à Kwerk. Chaises, tabourets et bureaux favorisent votre mobilité et le maintien de postures saines tout au long de la journée. Ce mobilier ultra-confortable et maniable vous aide à rester concentré et contribue à votre ressenti de bien-être physique.





3 types d'assises (fauteuil, siège repose-genoux et tabouret oscillant) et un tapis de sol disponibles dans les bureaux et les salles de séminaire

Des bureaux « assis-debout » ajustables

Des cloisons en pierre naturelle rétro-éclairées qui s'adaptent au rythme circadien dans les bureaux, disponibles dans les bureaux et les salles de séminaire

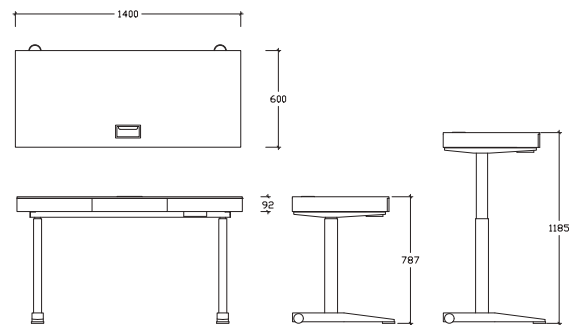

Desk thérapeutique



Laurent Levy,
Phoenix Capital



Membre
Kwerk Haussmann

«Depuis des années, je souffre de problèmes de dos. On m'a souvent conseillé de changer de position de travail. Chez Kwerk, je me sers quotidiennement du bureau ajustable en hauteur, afin de passer plus de temps debout, et également de la «siège repose-genoux», qui soulage les lombaires et me permet de changer de position. Depuis quelques mois, j'ai l'impression d'avoir moins de douleurs.»

Un service 5 étoiles

Vous le demandez ? Ici, c'est déjà fait. Oui, tout est plus simple quand on vous connaît, quand on comprend tout de suite ce que vous attendez. Et ce sera toujours notre volonté : anticiper vos demandes pour vous offrir un service toujours mieux pensé.

Nos équipes sont constituées de professionnels de l'hospitalité. Tous s'intéressent à chacun des membres, et comprennent votre métier ainsi que les enjeux de votre entreprise, et favorisent les synergies entre membres et votre confort.

Leur rôle est avant tout de rendre votre quotidien plus fluide, d'anticiper vos besoins et d'être attentifs à votre bien-être.

Pour les séminaires, un Member Relations Manager sera à votre disposition tout au long de la journée afin de répondre à vos demandes.





Claire Uzan,
General Manager Madeleine



Magalie Da Costa,
General Manager Bienfaisance



Guillaume Deri,
General Manager Tour First

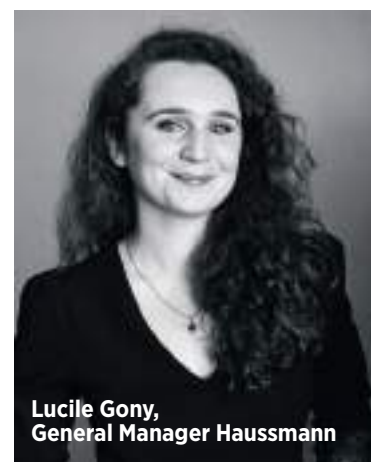

Lucile Gony,
General Manager Haussmann

Une équipe de professionnels de l'hospitalité issus des meilleures formations

Des standards d'expérience (propreté, maintenance, IT, etc.) inspirés de l'hôtellerie de luxe

Une disponibilité permanente et un front desk dédié dès 8h30 dans chaque centre



Rezlaine Zaher,
Executive Studio

Membre
Kwerk Haussmann

«Au quotidien, je suis ravie de recevoir un accueil VIP de la part de Kwerk. Les équipes sont très professionnelles et me libèrent totalement des contraintes logistiques, ce qui me permet d'être concentrée sur le développement de mes activités.»



Une communauté enrichissante

Le partage d'expérience est essentiel pour la réussite de toute entreprise. Ici, c'est une culture, une fierté, certainement la plus importante des ressources.

Chez Kwerk, nos membres bureaux et séminaires ont en commun le sens du travail, de l'ouverture et du partage. Tout en gardant leur culture d'entreprise et leur ambition, ils puisent dans la communauté énergie, bienveillance, entraide. Ils construisent fréquemment des relations de travail fructueuses et, dans tous les cas, des connexions humaines avec la communauté Kwerk.





Un interlocuteur dédié à l'animation et à la création de synergies

Une toute nouvelle application Kwerk avec un réseau social intégré

Des événements conviviaux propices à l'échange : AfterKwerk, Kwerksmas...

Des partenariats culturels pour développer la créativité et l'inspiration

Des événements et workshops dédiés au business

Un événement majeur annuel dédié au bien-être : la journée du Wellworking™

Un vivier d'experts que vous pourrez solliciter pour répondre à un besoin ponctuel lors de votre journée d'étude ou votre séminaire



Marie-Pierre Benitah,
Marystone



Membre Kwerk Haussmann

« Ici, on partage tous une même idée du travail. On garde notre propre culture d'entreprise, mais on trouve dans la communauté une certaine énergie communicative. C'est un vivier pour prendre conseil et pour partager des moments. Des doutes ou des victoires. Et même pour partager du business ! Quoi qu'il en soit, la communauté Kwerk m'aide à aller de l'avant. »

Une offre Good Food au service de votre bien-être

L'équilibre, le Mieux Manger, n'est pas l'ennemi de la gourmandise, c'est un moteur d'énergie et de plaisir. Ici, nous y avons pensé et, croyez-nous, vous allez adorer...

Pour accompagner vos journées de travail, notre équipe culinaire s'inspire des grands principes ayurvédiques pour élaborer et cuisiner des menus sains, équilibrés, gourmands et de saison.

Sur le pouce ou à table, chaque offre est pensée pour respecter votre rythme et vos goûts, et pour vous faire du bien. Nos recettes sont composées à partir de produits de saison sélectionnés pour leurs qualités nutritionnelles, afin de vous apporter le bon apport quotidien en énergie et faciliter la digestion, sans vous épuiser.



Dans tous les centres, des snacks bons et sains (mix de raisins secs, amandes et bananes séchées) sont à disposition dans toutes nos salles de séminaire tout au long de votre journée. Ils sont également disponibles en sachets pour répondre aux petits creux de nos membres.

Pour vos séminaires, une équipe culinaire pilotée par un chef, avec des produits frais, locaux et de saison

À Madeleine, un espace dédié à la restauration légère animé par une équipe de baristas toute la journée



**Laurence
Coeffier,**
Groupe Alsei



« J'ai organisé un séminaire pour 80 personnes chez Kwerk, à La Défense. L'offre food nous a tout de suite séduits grâce aux produits locaux et sains. De plus, les menus proposés par Kwerk sont variés pour convenir aux goûts et aux désirs de chacun. Un bon souvenir pour tous les collaborateurs. »

Un programme d'accompagnement **Wellness**

À votre rythme, à votre goût, selon vos besoins et selon vos attentes... Ici, le bien-être est vraiment une science exacte. Faites cette incroyable expérience !

Chez Kwerk, nous avons conçu un programme d'accompagnement mental et physique complet et adapté au monde du travail.

Piloté par Maud Chuffart, Head of Wellness, ce programme va au-delà d'une salle de sport haut de gamme : depuis les cours signatures jusqu'au rituel de méditation, tout est pensé pour s'insérer dans le quotidien de chacun, et lui apporter déconnexion, concentration et motivation.





La méditation de Kwerk (avec casque) :

rituel pour les membres bureaux et initiation pour les membres séminaires

2 à 3 studios par adresse (salle de cours collectifs, salle de gym équipée de machines cardio Technogym et d'accessoires, salle de méditation et povernap), accessibles 7J/7 de 7h à 22h pour les membres bureaux

Des cours signatures (Pulse, Flow ou Mind) disponibles pour les membres séminaires

Un coaching profiling personnalisé

16 coachs experts formés à la méthode, aux cours signatures et aux ateliers bien-être Kwerk

90 heures de cours collectifs hebdomadaires adaptés à votre quotidien de travail : yoga du dos, TRX, boxing...

Des serviettes et amenities haut de gamme, des vestiaires équipés de cabines de douche, à l'instar des grands clubs parisiens



**L'équipe de
Maison Sérieuse,**

Membre Kwerk Bienfaisance



« Cela fait maintenant trois ans que nous sommes installés chez Kwerk. Nous employons le terme "installés", car l'équipe Maison Sérieuse s'y sent établie comme si c'était sa propre maison.

Nous trouvons chacun notre compte dans les différents cours proposés chez Kwerk : Guillaume avec la méditation, Fred avec la boxe, Sarah avec les cours de Pulse et Gwen avec les cours de yoga.

Nous nous y sentons donc bien et cela nous permet de travailler dans un environnement qui nous pousse, chaque jour, à donner le meilleur de notre activité professionnelle. »

Wellness

Focus sur 5 de nos coachs

Flow, hatha yoga, yoga du dos, core and cardio, HIIT Pulse, boxe, Pilates, etc., tous les cours signatures Kwerk s'articulent autour de trois axes : la mobilité pour combattre la sédentarité, le lâcher-prise pour se détendre physiquement et mentalement, et le plaisir pour apporter une énergie positive à chacun de nos membres.

Chez Kwerk, nous croyons qu'au-delà de la pratique et de l'environnement, le Wellness se ressent et se vit grâce à l'humain. C'est pourquoi chacun des coachs a été choisi pour ses compétences, mais également pour son histoire personnelle et sa personnalité à part entière. Tous aussi chaleureux que professionnels, ils sont à la recherche des dernières tendances de leur pratique et inspirent nos membres pour permettre à chacun d'atteindre ses propres objectifs.





**MAUD
CHUFFART,**
Head of Wellness

Pour Maud, le yoga est un lifestyle depuis plus de vingt ans. Elle s'est familiarisée à sa pratique en Inde mais également à ses valeurs, sa philosophie et ses textes fondateurs. Aujourd'hui Head of Wellness de Kwerk, pionnière et créative, Maud s'inspire des dernières techniques dans le monde et développe des formats expérimentaux en lien avec le monde du travail.



**FRÉDÉRIC
BEIGBEDER,**
Professeur de yoga

Frédéric s'est formé en Inde pendant trois ans et a fait onze retraites Vipassana (silence complet pendant dix jours), pour se ramener à l'essentiel. Avec sagesse et puissance, et grâce à des techniques de respiration et de méditation, il souhaite révéler le potentiel de chacun en apportant qualité d'écoute, lucidité et présence.

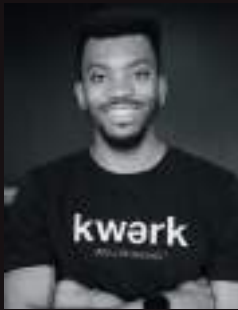

**YOHAN
SAMATEY,**
*Coach de
HIIT Pulse*

Avec Yohan, la rigueur est mêlée à l'humour. Ancien athlète de compétition, il transmet sa passion pour que chacun atteigne ses objectifs, mais en douceur. Fort de ses quatre années à Okinawa, il est adepte du « Yukkuri », un lifestyle japonais qui consiste à prendre le temps et se concentrer sur l'essentiel. Un état d'esprit qu'il transmet aux membres pendant ses cours.



**OKSANA
ORTIZ,**
*Coach de HIIT
Pulse*

Oksana : une énergie solaire et positive, et un sourire communicatif au service du dépassement de soi. Bienveillante et motivante, elle a à cœur de développer l'endurance et la ténacité de chacun des membres, car c'est en sortant de sa zone de confort que l'on se révèle. Très à l'écoute, elle propose des cours adaptés à tous les niveaux.



**ANGÉLIQUE
PITIOT,**
Coach de boxe

Multichampionne de France, d'Europe et du Monde de boxe pieds-poings, Angélique décide, il y a trois ans, de se consacrer à la transmission de son savoir et de son expérience. Avec humilité, précision, douceur et bienveillance, elle enseigne aux membres les techniques de boxe pour se défendre, attaquer et esquiver, tout en se libérant du stress.



LES TERRITOIRES DE RENCONTRES ET POUMONS DE VÉGÉTATION RIFES SIES

CINQ ADRESSES PRESTIGIEUSES



Partout chez Kwerk, un nouveau point de vue sur le travail qui va tout changer, durablement et paisiblement. Prêts à visiter ? Voici un tour d'horizon des cinq espaces où le Wellworking™ se vit chaque jour avec bonheur.

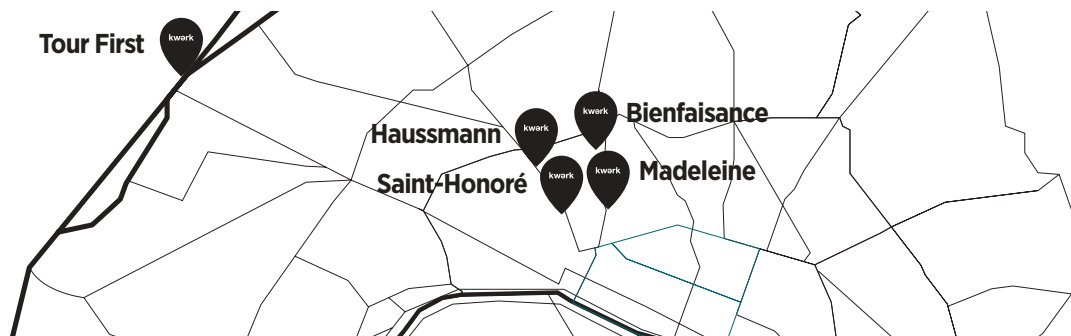

DANS LE QUARTIER CENTRAL DES AFFAIRES, 4 ADRESSES KWERK

Le quartier central des affaires, c'est le périmètre magique, le plus vaste parc de bureaux de Paris, l'aimant des entreprises à forte valeur ajoutée sur seulement 18 % de la surface de la capitale !

4 centres s'y sont implantés :

Kwerk Madeleine : quartier Madeleine, Saint-Augustin, Saint-Lazare ;
Kwerk Saint-Honoré / Hausmann / Bienfaisance : quartier Saint-Philippe-du-Roule, Miromesnil, Hausmann.

Prendre vos quartiers dans l'un de ces centres sera un atout de poids pour votre entreprise.

AU CŒUR DE LA DÉFENSE, 1 ADRESSE KWERK

La Défense, c'est le second plus grand quartier d'affaires... d'Europe !

Un quartier dans l'air du temps qui s'est mis au vert avec le projet Oxygen.

Un concept en phase avec Kwerk, car il incarne le renouveau en matière de restauration, d'animation et de lieux inspirants grâce à une architecture en rupture, qui combine terrasses paysagères et façades en bois.

Installer vos bureaux dans la Tour First chez Kwerk, c'est choisir d'être au cœur d'un quartier et d'un concept résolument novateurs.



Hausmann

un jardin dans la ville



Imaginez... Une grande ouverture, avec de la clarté et de l'espace, et la végétation pour transformer un atrium en un grand lobby verdoyant et lumineux. Les motifs architecturaux enveloppent les membres et les visiteurs dans une sorte de forêt désignée par Albert Angel. Les piliers rappellent les troncs, et les centaines de plantes apportent le vert, la terre et l'eau.

Ici, le savoir se diffuse dans chaque espace :

- de grandes salles de séminaire, pour permettre le confort et la confidentialité de tous ;
- une terrasse avec une nature foisonnante, pour faire disparaître les stigmates de la ville, et un rooftop avec une vue panoramique sur la capitale, l'endroit idéal pour se détendre ou pour travailler en toute sérénité ;
- une salle de méditation et de repos, ouverte en permanence, pour s'extraire de l'agitation de la journée.

Vous l'avez compris, Kwerk Hausmann se place sous le signe de la biodiversité, qui évoque la diversité des membres Kwerk et la retraite spirituelle.

Ici, on célèbre l'une des valeurs cardinales de Kwerk : l'ouverture à la différence.

Des objets symbolisant l'Afrique sont partout, pour faire écho à cet état d'esprit et faire voyager, sans bouger, au cœur de Paris. Tout, absolument tout, de l'aménagement au mobilier, en passant par les équipes Kwerk, est au service d'un nouveau bien-être au travail. Vivez-le.



ACCÈS

St-Philippe-du-Roule **3 min**

Miromesnil **5 min**

Courcelles **9 min**

Villiers **13 min**

MÉTRO

2 3 9 13

HAUSSMANN

29-31

rue de Courcelles
75008 Paris



Madeline

une retraite urbaine



Entrez dans ce cocon protecteur qui offre un contraste de douceur avec l'effervescence économique du quartier. Un temple dans lequel on retrouve toute la genèse de Kwerk. Les matières nobles et naturelles sont travaillées à la main et pensées dans le moindre détail pour éveiller nos sens.

Du bois brut, du cuir, de la paille et du velours pour le contraste des matières.

De la végétation pour la quiétude.

Des jeux de lumière uniques pour suivre le rythme circadien (même dans les bureaux) et avoir un repère sur son efficacité mentale et physique.

Une cuisine gourmande et de saison adaptée aux enjeux quotidiens de concentration, d'énergie et de créativité.

Vous l'aurez compris, Kwerk Madeleine est un lieu d'exception empli de sérénité.

Tout est prévu pour que vous puissiez travailler en toute quiétude, apaisé mais stimulé, dans un lieu résolument hors du commun.



ACCÈS

Saint-Augustin **5 min**

Miromesnil **7 min**

Madeline **5 min**

MÉTRO

8 9 12 13 14

MADELEINE

22 bd Malesherbes
75008 Paris



Bienfaisance

un décor de musée



Ici règne un esprit libre et raffiné, dans une ambiance calme et presque familiale.

Cet écrin design, au décor de galerie d'art, va vous transporter, vous immerger dans un lieu où le confort et le bien-vivre sont les priorités.

Laissez-vous étonner par les «Ogoh-ogoh», ces créatures en polystyrène inspirantes qui ont été dessinées pour symboliser l'association des contraires, des opposés, le rassemblement des communautés.

Car c'est ce profond désir de rencontre qui est au cœur de la vocation de Kwerk et qui est célébré une nouvelle fois ici.

Plongez dans la bibliothèque « color-codée » qui habille le lobby et permet à chacun de s'octroyer des moments d'évasion, dans un univers à chaque fois différent, et cela, dans le but de développer sa créativité et sa propre culture.

Découvrez nos meubles créés sur mesure dans un souci de confort et de beauté.

Poussez la porte, venez visiter cet écrin unique, parfait symbole de cette nouvelle ère du Wellworking™ signée Kwerk.

ACCÈS

Miromesnil **5 min**

Villiers **7 min**

Saint-Lazare **15 min**

MÉTRO

2 3 9 12 13 14

BIENFAISANCE

44-46

rue de la Bienfaisance

75008 Paris



Tour First

des airs de cathédrale



Un volume de 11 mètres de hauteur sur 200 mètres carrés au sol donne au lobby des airs de cathédrale livresque, puisque 8000 ouvrages blancs habillent cette bibliothèque pensée pour allonger encore les murs. Non, vous ne rêvez pas : certains canapés aux tons féminins et poudrés sont accrochés à la verticale dans la bibliothèque. Entre deux réunions ou pour un rendez-vous, vous pouvez prendre place sur leurs accoudoirs ou vous asseoir normalement, confortablement, sur d'autres canapés posés au sol en admirant la vue sur la ville ou sur les livres. Quel spectacle !

En plus d'une localisation exceptionnelle au plus près des plus grandes entreprises françaises et internationales, tout a été pensé pour favoriser une nouvelle vie au travail. Un bistro pensé comme un lounge très confortable et aussi intime qu'un Gentlemen's Club.

Un espace Wellness constitué de quatre parties pour proposer une expérience globale de bien-être : un studio de cours collectifs, une salle de méditation, une salle de fitness et des espaces de repos. Sans oublier, une salle spécifique réservée aux réunions créatives et aux brainstormings. Au cœur de La Défense, on n'avait jamais vu ça !



ACCÈS
Esplanade de La
Défense
1 min

MÉTRO
1

TOUR FIRST
1-2 place des Saisons
92400 Courbevoie



UNE FEMME
IRRESISTIBLE
OUVERT
LA NUIT
LE 11 MARS

D150

Saint Honoré

un prisme énergétique

OUVERTURE 2021



Une signature architecturale unique : 6 500 m² de nouvelles émotions visuelles, olfactives, tactiles et gustatives pour le dernier-né des concepts Kwerk au cœur de Paris.

Ici, les matières nobles et naturelles s'associent pour accueillir les nuances vertes et chaleureuses d'une grande variété de plantes. Le résultat est magique : une composition une nouvelle fois unique, qui enchantera nos cinq sens.

Et quel travail sur la lumière ! Les cloisons en pierres naturelles s'adaptent au rythme circadien pour préserver nos repères temporels.

C'est l'heure de déjeuner ?

Dans les lobbys monumentaux, un espace séparé est réservé à la restauration, où vous goûterez une délicieuse cuisine fraîche et de saison.

C'est l'heure de faire une pause ?

Partout, de grands espaces communs sont disponibles toute la journée pour se réunir ou se détendre.

C'est l'heure de réserver ?

Plus que jamais ! Disponible courant 2021, ce lieu hors du commun va surprendre et séduire largement. Si patience est mère de toutes les vertus, mieux vaut ne pas trop tarder tout de même...

On vous espère très vite.



ACCÈS
St-Philippe-du-Roule **3 min**
Miromesnil **5 min**
Courcelles **9 min**
Villiers **13 min**

MÉTRO
2 3 9 13

ST-HONORÉ
18 rue de Courcelles
75008 Paris

NOS NOUVELES FRANCHISES

ENEZ VIVRE
L'EXPÉRIENCE
KWERK

À L'ÈRE DU
WELLWORKING™

LES BUREAUX

**Les lieux, l'atmosphère, le vécu au travail devaient changer.
C'est chose faite aujourd'hui grâce à Kwerk.
Une vie au travail neuve et inspirante.
Riche et conviviale. Sereine et énergique.**



S

NOS OFFRES BUREAUX

UNE OFFRE À LA CARTE

Nos experts bureaux se mobilisent afin de composer avec vous la meilleure configuration pour vous accueillir.



NOUS PROPOSONS 3 TYPES DE BUREAUX

1 DES BUREAUX OUVERTS



2 DES BUREAUX PRIVATIFS



3 DES BUREAUX TAILOR-MADE



Vous le verrez vite, nos adresses et nos lieux exercent un effet immédiat sur vos visiteurs.

Partenaires, clients, prospects, collaborateurs et proches seront séduits par l'originalité chic de nos espaces.

Et vous ?

Très vite, vous allez adopter votre propre nouveau rythme, vous attacher à l'hospitalité des équipes et des lieux, découvrir les bienfaits du programme Wellness naturellement intégré à votre emploi du temps, ressentir le plaisir de vous aventurer hors de votre bureau, de votre espace de travail, tester nos salons, canapés, bistros, lounges, rooftops aménagés avec des vues aériennes imprenables...

Autant d'endroits pour réfléchir, rencontrer, échanger ou juste vous poser calmement.

Mais cet environnement a une autre vertu. Il renforce la cohésion des équipes immergées au quotidien dans un climat et un mode de vie au travail propices à l'entente et à la collaboration.

Et comme tout bouge, comme tout change en mieux chez Kwerk, eh bien rien ne sera figé ! Vous pourrez faire évoluer à tout moment votre offre bureaux.



NOTRE OFFRE BUREAUX OUVERTS



Ouvert non attribué

BUREAU OUVERT

Vous avez envie d'espaces ouverts. De voir et vivre avec d'autres entrepreneurs. Ou bien vous êtes un grand voyageur. Vous cherchez un cadre et aussi une adresse qui vous donnent du statut de l'élan.

Nous avons aménagé, chez Kwerk, des espaces de travail calmes, qualitatifs, dans des décors inspirants.

Vous bénéficiez de votre poste de travail ainsi que de l'accès à tous les espaces communs et à toutes les prestations inédites de Wellworking™.

Deux configurations possibles :

- **Votre poste de travail ouvert non attribué** ou non dédié dans des espaces réservés au cœur de la communauté et l'accès à toutes les parties communes
- **Votre poste de travail ouvert et attribué** au cœur de la communauté accompagné de nombreux rangements à proximité, et l'accès à toutes les parties communes

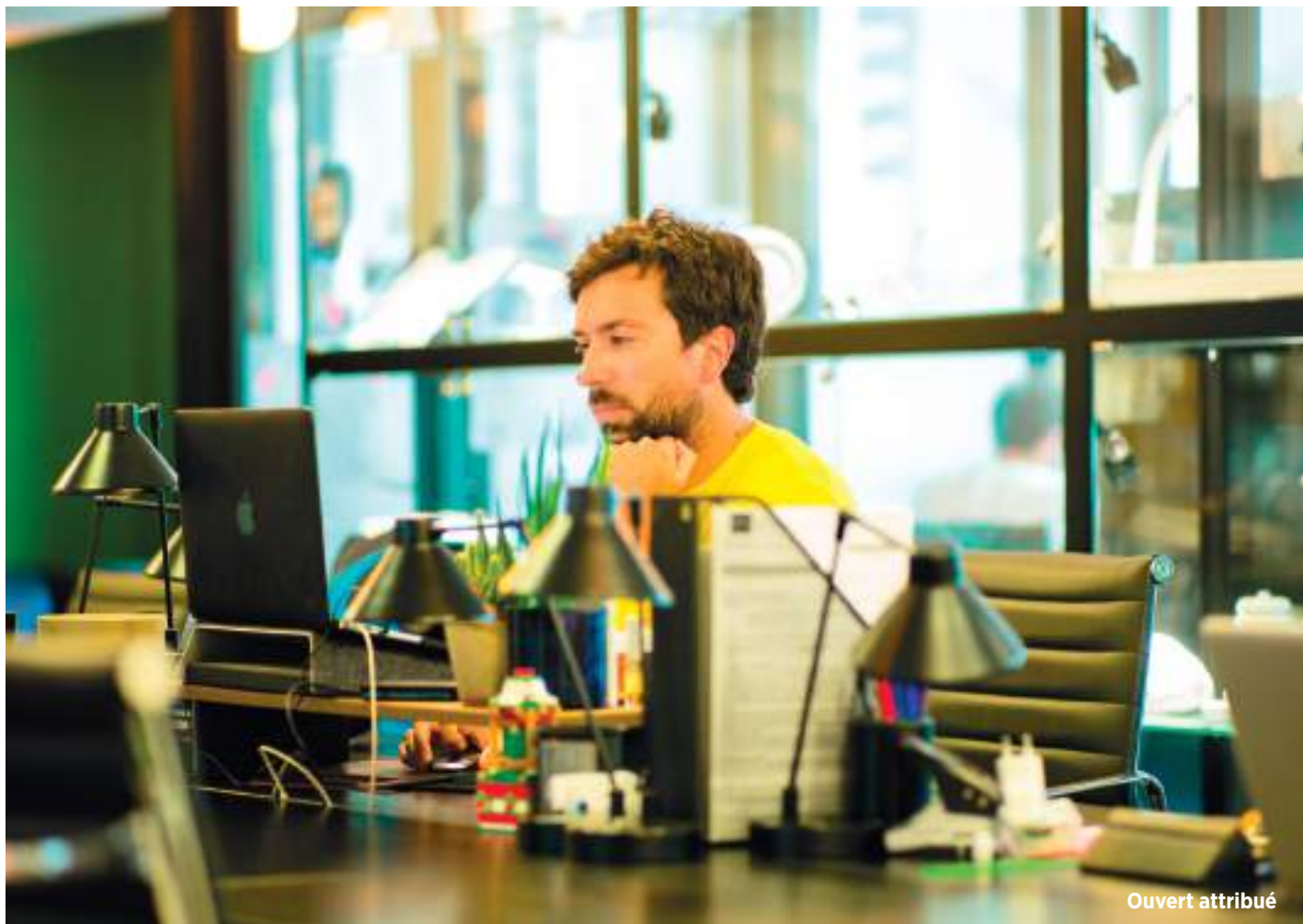

NOTRE OFFRE BUREAUX PRIVATIFS

KWERK CONFIDENTIAL



BUREAU PRIVATIF

Vous préférez avoir votre bureau attitré, un espace à la fois à part et ouvert sur l'extérieur ? Un endroit rien qu'à vous pour être au calme quand vous le désirez ? Vous l'avez.

Chez Kwerk, nous vous proposons des bureaux fermés dans un écrin hors du commun. Un espace évolutif, qui vous est propre, pour accompagner votre déploiement au fil du temps. Que vous soyez une TPE, une PME, un grand groupe, une équipe projet, un coach, un consultant, une profession libérale, une start-up, etc., il y a forcément un bureau pour vous !

- Bureau fermé avec de nombreux rangements
- Accès à toutes les parties communes pour accueillir votre équipe et vos clients dans les meilleures conditions



NOTRE OFFRE BUREAU TAILOR-MADE

LE SUR-MESURE VOUS VA SI BIEN



BUREAU TAILOR-MADE

Le Wellworking™ dimensionné à vos besoins ? C'est certainement le comble du confort. Chez Kwerk, cette proposition existe, il suffit que nous l'imaginions ensemble. Dites-nous tout.

Nous pouvons, en effet, vous créer un espace entièrement privatif et composé pour vous, au sein de nos adresses Kwerk.

Vous y cultiverez vos valeurs et votre vie d'entreprise, et aurez l'occasion de puiser, dans l'environnement Kwerk, les conditions de votre Wellworking™ quotidien et personnalisé.



Albert Angel,
cofondateur & designer

Créer ou installer votre entreprise ici, c'est l'occasion de :

- **privatiser partiellement ou totalement un étage** pour des entreprises de 20 à 150 personnes
- **mettre en valeur des éléments clés de l'identité de votre entreprise** (lounge, peintures, mobilier etc.)
- **bénéficier de salles de réunion disponibles en illimité et de lounges privés ;**
- **être conseillé** pour l'aménagement personnalisé d'un étage privatif par le cofondateur et designer Albert Angel.

OFFRES BUREAUX / NOS SERVICES



EXCLUSIVEMENT CHEZ KWERK

Programme d'accompagnement Wellness

Yoga, méditation, cardio, Pilates, yoga pour le dos, workshops, expériences exceptionnelles, team-friday...

Studio de cours collectifs

Machines cardio

Vestiaires avec serviettes

Douches

Cabines thérapeutiques**

Multicentres

Accès gratuit et illimité de 8h30 à 19h dans tous les centres : parties communes et espace de Wellness

Table de travail ajustable

avec tiroir à ordinateur et chargeur à induction (Madeleine)

Un Service de tri des déchets dans le bistro

Barista***

Restaurant (Saint-Honoré)

* Kwerk Haussmann et Kwerk Tour First

** Tous les espaces sauf Kwerk Tour First

*** Kwerk Madeleine et Kwerk Saint-Honoré

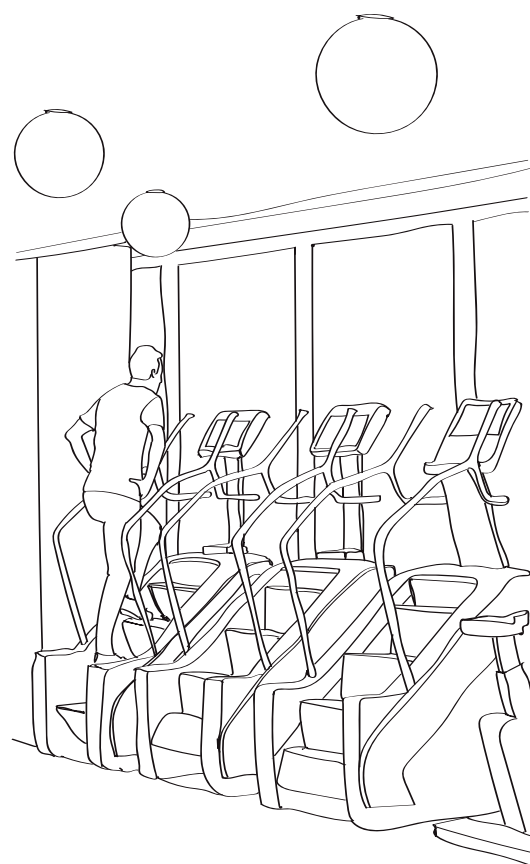

LES ESSENTIELS KWERK

Bureaux équipés

Tables ajustables en hauteur, assises thérapeutiques multiples, rangements nombreux, lampes de bureau, prises RJ45 et trois prises électriques par poste

Parties communes

Lobby, salons, bistro, cuisine, cabines de call, terrasse**, jardin**, cabines de bien-être (Madeleine)

Wifi illimité high-speed

et assistance dédiée

Imprimantes multifonctions

100 copies N&B et 50 couleurs / personne / mois

Trois salles de réunion de 4 à 10 places réservées aux membres (Madeleine).

1h = 2 crédits

Café, thé et infusions ayurvédiques

Accès 24h/24, 7j/7

Accueil du lundi au vendredi de 8h30 à 19h

Accès à tous les événements Kwerk

Espace Membres

digital avec réseau social interne

Application Kwerk

Réservation des salles de réunion et des cours collectifs, suivi de l'actualité des membres, échanges avec la communauté, etc.



SERVICES OPTIONNELS

Place de parking

Vélo, voiture, scooter, branchement électrique

Abonnement téléphonique

Visio VoIP 3CX

Salles de séminaire

à la demi-journée ou à la journée

Une salle de réunion réservée aux membres (Madeleine)

49m² disponibles

20 participants. 1h = 8 crédits



NOS OFFRES 2020 EN UN COUP D'ŒIL

OFFRE BUREAU (À PARTIR DE € HT/MOIS)*	KWERK Hausmann	KWERK Bienfaisance	KWERK Tour First	KWERK Madeleine	KWERK Saint-Honoré
Bureau ouvert non attribué	572 €	462 €	528 €	759 €	prix à venir
Bureau ouvert attribué	804 €	727 €	726 €	1045 €	prix à venir
Bureau privatif	1375 €	1210 €	847 €	1584 €	prix à venir
Tailor-made	prix sur demande	prix sur demande	prix sur demande	prix sur demande	prix à venir

Prix non contractuels

NOS EXPERTS BUREAU SONT À VOTRE ÉCOUTE POUR IMAGINER LES MEILLEURES SOLUTIONS.

**Pour toute demande, veuillez remplir le formulaire disponible sur kwerk.fr.
Nous vous contacterons dans un délai maximum de 48h.**

*Sous réserve de modifications

SÉMINAIRES &



ÉVÉNEMENTS

Sortir de votre cadre habituel, embarquer vos équipes vers un objectif commun, ouvrir ensemble de nouvelles perspectives. Tout cela en un temps court et condensé.

C'est ce que vous attendez d'un séminaire, et vous ne pouvez pas laisser sa réussite au hasard.



RÉUNIR POUR RÉUSSIR



Chez Kwerk, nous voulons vous offrir un moment jamais vu, jamais vécu, dans un cadre hors du commun. Nous vous concocterons une parenthèse de Wellworking™ et vous emmènerons en douceur vers vos objectifs, et même au-delà. Une expérience unique et sur mesure pour réussir vos réunions, journées d'étude, séminaires, codir, ateliers de créativité, événements...

Dans chacun de nos cinq espaces, vous découvrirez un environnement de travail stimulant, empreint de bien-être, et vous profiterez d'un équipement high-tech, ainsi que d'un choix de salles différentes et modulables.

Vous serez accompagné par une équipe proactive et disponible.

En amont de votre venue, nos experts vous guideront dans le choix de la salle, sa configuration idéale, vos collations et menus, et les activités qui feront de votre journée un succès. Nous réunissons toutes les conditions pour insuffler une énergie positive et motrice à ces moments clés de votre activité professionnelle.

Changez pour réussir, venez vous réunir et vous retrouver chez Kwerk.

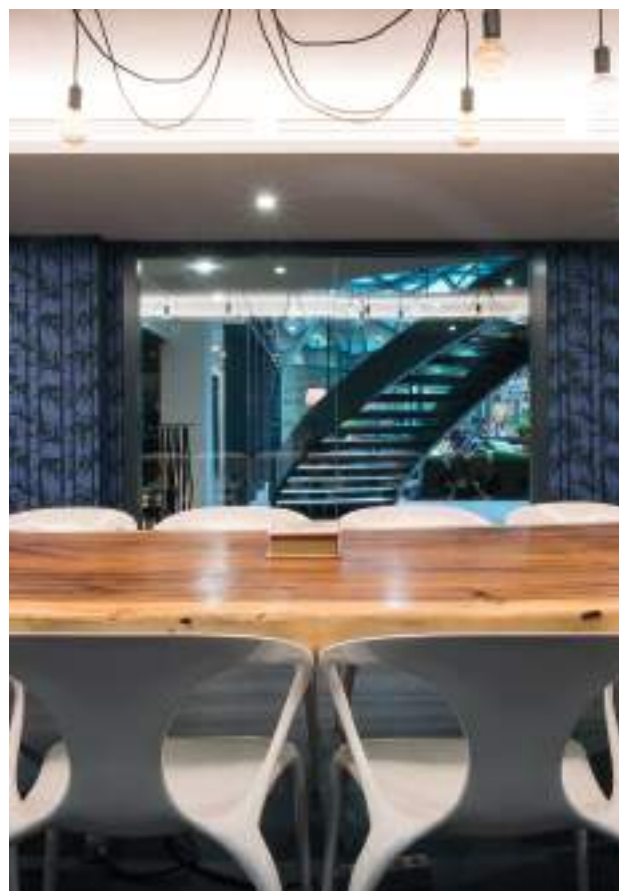



LA RECETTE UNIQUE DU WELLWORKING™



Tous les ingrédients pour une journée d'étude réussie. L'équipement et les services disponibles dans toutes nos offres half day et full day.

Des espaces modulables et inspirants :
Configuration sur mesure de nos salles (théâtre, board, classe, îlots)
Accès libre aux espaces partagés



Des snacks sains et des boissons à volonté :
Fruits secs (gingembre, bananes séchées, amandes, raisins secs...), eau vitalisée VitaJewel, café Terres de Café, thé, infusions ayurvédiques à volonté



Un équipement IT et une expérience digitale améliorée :

Wifi très haut débit, écran géant, système de son intégré avec micro (sur demande), assistance IT, paperboard digital, technologie ClickShare



Des creativity boxes pour stimuler votre imagination :

Kit créatif : Post-it, blocs-notes, stylos, feutres, jeux et accessoires divers...



LA QUIÉTUDE CHEZ KWERK

Déconnectez-vous de l'extérieur et rechargez vos batteries grâce aux Méditations de Kwerk (durée de 15 minutes). En position assise, vous vous laisserez guider par la voix de Maud Chuffart, Head of Wellness, à travers des exercices simples, utilisant la conscience du corps et la respiration. Une expérience originale, immersive et collective qui contribuera au succès de votre événement.



LES MÉDITATIONS DE KWERK

Pour toute réservation, l'initiation vous est offerte !



RELAXATION

Pour se relaxer, avec un scan corporel et des sons binauraux qui facilitent la détente en ralentissant l'activité cérébrale.



MÉDITATION

Pour développer la concentration, avec un travail sur l'attention et un focus sur le son infini.



RESPIRATION

Pour une meilleure gestion du stress et des émotions, avec des exercices de respiration et de cohérence cardiaque.



ESSAYEZ NOS ATELIERS BIEN-ÊTRE

Une réunion chez Kwerk est l'occasion de faire vivre à vos équipes une expérience collective mémorable. Se dépasser, se ressourcer et se challenger fait partie intégrante du Wellworking™, l'approche du bien-être au travail développée par Kwerk.



FLOW

Une excellente occasion de déconnecter en équipe et d'apprendre à stabiliser son mental grâce au yoga. Le cours de Flow propose des étirements, de la méditation, des postures classiques et des exercices de respiration accessibles à tous.

**Durée : 45 minutes avec un coach Kwerk
+ gestion du stress**

À partir de 300 € HT

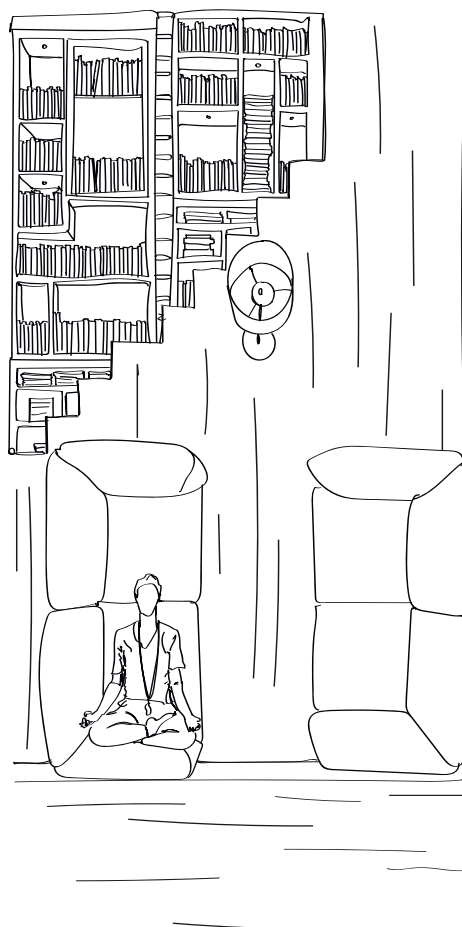

MIND

Profitez d'un vrai moment de relaxation pendant votre réunion, soulagez les tensions et corrigez les défauts de votre posture grâce à des étirements musculaires, des exercices de respiration et la découverte de la méditation de pleine conscience.

**Durée : 30 minutes avec un coach Kwerk
+ concentration**

À partir de 200 € HT



PULSE

Extériorisez vos émotions et vivez une expérience collective forte grâce à un circuit training cardio. Au programme : renforcement, gainage et mobilité !

**Durée : 45 minutes avec un coach Kwerk
+ team building**

À partir de 250 € HT

Les prix dépendent de la localisation de la salle et de l'horaire choisi. Nos ateliers bien-être peuvent accueillir au minimum sept participants. Douches et serviettes à disposition.

NOS ESPACES SÉMINAIRES & ÉVÉNEMENTS

BIENFAISANCE

UN DÉCOR DE MUSÉE



VOTRE EXPÉRIENCE PHYSIQUE

Salle à la lumière du jour avec une vue dégagée, calme et spacieuse

Assises multiples pensées pour votre bien-être, dont nos assises thérapeutiques

Accès libre aux espaces partagés

Creativity boxes (Post-it, bloc-notes, stylos, feutres, jeux et accessoires divers...)

VOTRE EXPÉRIENCE SUR MESURE

Modularité de votre salle en fonction de vos besoins

VOTRE EXPÉRIENCE HIGH-TECH

Internet high-speed wifi ou filaire

Écran géant, sonorisation avec micro sur demande

Connectiques informatiques

Paperboard digital

Technologie Clickshare

VOTRE EXPÉRIENCE GUSTATIVE

Offre de restauration

Snacks healthy à volonté

Thé et café bio

Infusions ayurvédiques

Eau vitalisée VitaJuwel

VOTRE EXPÉRIENCE HUMAINE

Un expert Séminaires & Événements

dédié pour tout organiser

Un Member Relations Manager dédié pour vous accueillir et vous accompagner tout au long de la journée

VOTRE EXPÉRIENCE BIEN-ÊTRE

Initiation à la méditation créée par Kwerk – expérience

immersive de 15 minutes **avec casque**

(en fonction du nombre de participants)

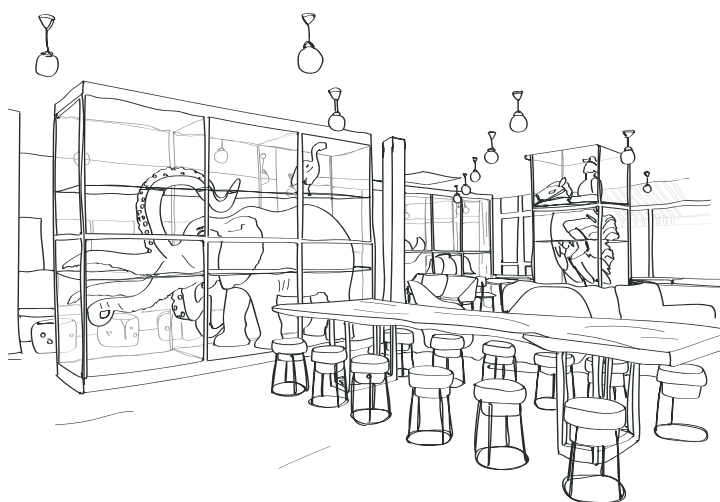

Nos options avec coach sur demande*
Trois ateliers bien-être : **Mind** (méditation),
Flow (yoga), **Pulse** (cardio)

* Contactez nos experts Séminaires & Événements, afin d'ajouter nos options à votre devis.

ACCÈS
Miromesnil **5 min**
Villiers **7 min**
Saint-Lazare **15 min**

MÉTRO
2 3 9 12 13 14

BIENFAISANCE
44-46
rue de la Bienfaisance
75008 Paris

NOS ESPACES SÉMINAIRES & ÉVÉNEMENTS



BIENFAISANCE / THÉÂTRE



EXEMPLES DE CONFIGURATIONS

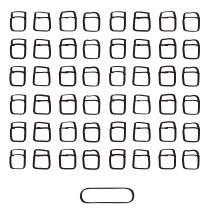

THÉÂTRE
40 personnes max



CLASSE
26 personnes max

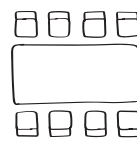

BOARD
22 personnes max

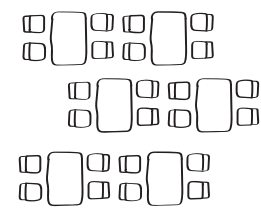

ÎLOTS
26 personnes max.

SUPERFICIE
57 m²

TOUR FIRST

DES AIRS DE CATHÉDRALE



VOTRE EXPÉRIENCE PHYSIQUE

Salle à la lumière du jour avec une vue dégagée, calme et spacieuse

Assises multiples pensées pour votre bien-être, dont nos assises thérapeutiques

Accès libre aux espaces partagés

Creativity boxes (Post-it, bloc-notes, stylos, feutres, jeux et accessoires divers...)

VOTRE EXPÉRIENCE SUR MESURE

(sauf salle south)

Modularité de votre salle en fonction de vos besoins

VOTRE EXPÉRIENCE HIGH-TECH

Internet high-speed wifi ou filaire

Écran géant, sonorisation avec micro sur demande

Connectiques informatiques

Paperboard digital

Technologie Clickshare

VOTRE EXPÉRIENCE GUSTATIVE

Offre de restauration

Snacks healthy à volonté

Thé et café bio

Infusions ayurvédiques

Eau vitalisée *VitaJuwel*

VOTRE EXPÉRIENCE HUMAINE

Un expert Séminaires & Événements dédié pour tout organiser

Un Member Relations Manager dédié pour vous accueillir et vous accompagner tout au long de la journée

VOTRE EXPÉRIENCE BIEN-ÊTRE

Initiation à la méditation créée par Kwerk – expérience immersive de 15 minutes **avec casque** (en fonction du nombre de participants)



Nos options avec coach sur demande*
Trois ateliers bien-être : **Mind** (méditation),
Flow (yoga), **Pulse** (cardio)

* Contactez nos experts Séminaires & Événements, afin d'ajouter nos options à votre devis.

ACCÈS
Esplanade de La
Défense
1 min

MÉTRO
1

TOUR FIRST
1-2 place des Saisons
92400 Courbevoie

NOS ESPACES SÉMINAIRES & ÉVÉNEMENTS





EXEMPLES DE CONFIGURATIONS

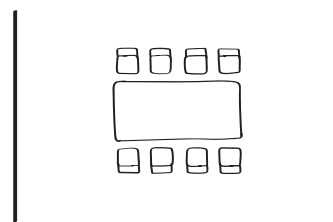

BOARD
10 personnes max

SUPERFICIE
22 m²

NOS ESPACES SÉMINAIRES & ÉVÉNEMENTS



TOUR FIRST / SALLE NORTH



EXEMPLES DE CONFIGURATIONS

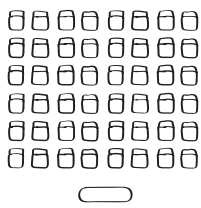

THÉÂTRE
32 personnes max

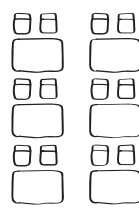

CLASSE
24 personnes max

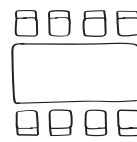

BOARD
20 personnes max

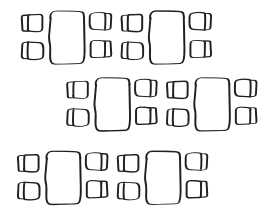

ÎLOTS
24 personnes max.

SUPERFICIE

65 m²

NOS ESPACES SÉMINAIRES & ÉVÉNEMENTS



TOUR FIRST / SALLE EAST



EXEMPLES DE CONFIGURATIONS

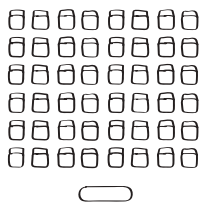

THÉÂTRE
50 personnes max

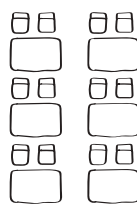

CLASSE
32 personnes max

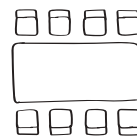

BOARD
20 personnes max

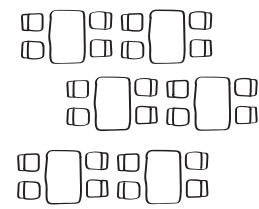

ÎLOTS
38 personnes max.

SUPERFICIE
89 m²

NOS ESPACES SÉMINAIRES & ÉVÉNEMENTS



TOUR FIRST / SALLE BORÉAL



EXEMPLES DE CONFIGURATIONS

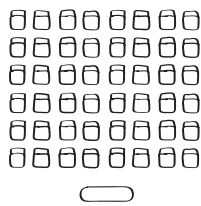

THÉÂTRE
60 personnes max

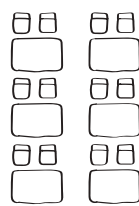

CLASSE
45 personnes max

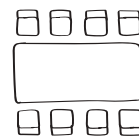

BOARD
22 personnes max

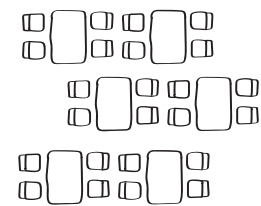

ÎLOTS
42 personnes max.

SUPERFICIE
100 m²

NOS ESPACES SÉMINAIRES & ÉVÉNEMENTS





EXEMPLES DE CONFIGURATIONS

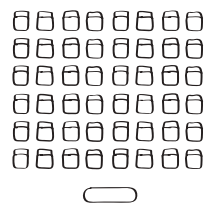

THÉÂTRE
90 personnes max



CLASSE
58 personnes max

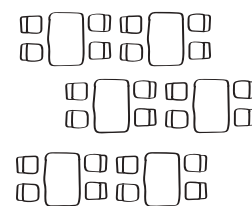

ÎLOTS
64 personnes max.

SUPERFICIE
154 m²

NOS ESPACES SÉMINAIRES & ÉVÉNEMENTS

HAUSSMANN

UN JARDIN DANS LA VILLE



VOTRE EXPÉRIENCE PHYSIQUE

Salon calme, spacieux et design

Assises multiples pensées pour votre bien-être, dont nos assises thérapeutiques

Accès libre aux espaces partagés

Creativity boxes (Post-it, bloc-notes, stylos, feutres, jeux et accessoires divers...)

VOTRE EXPÉRIENCE HIGH-TECH

Internet high-speed wifi ou filaire

Écran, sonorisation avec micro sur demande

Connectique PC

Paperboard digital

Technologie Clickshare

VOTRE EXPÉRIENCE SUR MESURE

(sauf salle jardin)

Modularité de votre salle en fonction de vos besoins

VOTRE EXPÉRIENCE GUSTATIVE

Offre de restauration

Snacks healthy à volonté

Thé et café bio

Infusions ayurvédiques

Eau vitalisée *VitaJuwel*

VOTRE EXPÉRIENCE HUMAINE

Un expert Séminaires & Événements

dédié pour tout organiser

Un **Member Relations Manager** dédié pour vous accueillir et vous accompagner tout au long de la journée

VOTRE EXPÉRIENCE BIEN-ÊTRE

Initiation à la méditation créée par Kwerk – expérience immersive de 15 minutes **avec casque**

(en fonction du nombre de participants)



Nos options avec coach sur demande*
Trois ateliers bien-être : **Mind** (méditation),
Flow (yoga), **Pulse** (cardio)

* Contactez nos experts Séminaires & Événements, afin d'ajouter nos options à votre devis.

ACCÈS
St-Philippe-du-Roule **3 min**
Miromesnil **5 min**
Courcelles **9 min**
Villiers **13 min**

MÉTRO
2 3 9 13

HAUSSMANN
29-31
rue de Courcelles
75008 Paris

NOS ESPACES SÉMINAIRES & ÉVÉNEMENTS



HAUSSMANN / SALLE RONDE



EXEMPLES DE CONFIGURATIONS

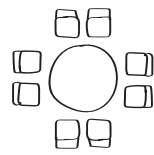

LOUNGE
8 personnes max

SUPERFICIE
24 m²

NOS ESPACES SÉMINAIRES & ÉVÉNEMENTS



HAUSSMANN / SALLE VERRIÈRE



EXEMPLES DE CONFIGURATIONS

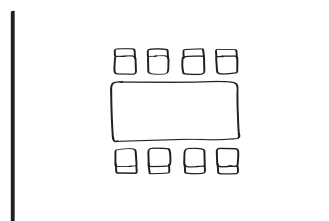

BOARD
14 personnes max

SUPERFICIE
49 m²

NOS ESPACES SÉMINAIRES & ÉVÉNEMENTS



HAUSSMANN / SALLE JARDIN



EXEMPLES DE CONFIGURATIONS

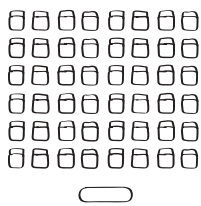

THÉÂTRE
45 personnes max
dont 10 en gradins

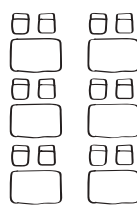

CLASSE
24 personnes max

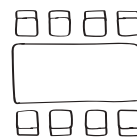

BOARD
20 personnes max

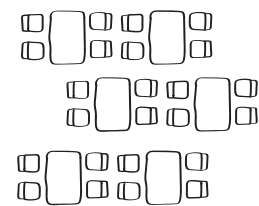

ÎLOTS
35 personnes max.
(5 groupes)

SUPERFICIE
79 m²

NOS ESPACES SÉMINAIRES & ÉVÉNEMENTS

MADELEINE

UNE RETRAITE URBAINE



VOTRE EXPÉRIENCE PHYSIQUE

Salle à la lumière du jour avec une vue dégagée, calme et spacieuse

Assises multiples pensées pour votre bien-être, dont nos assises thérapeutiques

Accès libre aux espaces partagés

Creativity boxes (Post-it, bloc-notes, stylos, feutres, jeux et accessoires divers...)

VOTRE EXPÉRIENCE SUR MESURE

Modularité de votre salle en fonction de vos besoins

VOTRE EXPÉRIENCE HIGH-TECH

Internet high-speed wifi ou filaire

Écran géant, sonorisation avec micro sur demande

Connectiques informatiques

Paperboard digital

Technologie Clickshare

iPad pour gestion technique et lumière

VOTRE EXPÉRIENCE GUSTATIVE

Offre de restauration

Snacks healthy à volonté

Thé et café bio

Infusions ayurvédiques

Eau vitalisée VitaJuwel

VOTRE EXPÉRIENCE HUMAINE

Un expert Séminaires & Événements

dédié pour tout organiser

Un Member Relations Manager dédié pour vous accueillir et vous accompagner tout au long de la journée

VOTRE EXPÉRIENCE BIEN-ÊTRE

Initiation à la méditation créée par Kwerk – expérience immersive de 15 minutes **avec casque** (en fonction du nombre de participants)

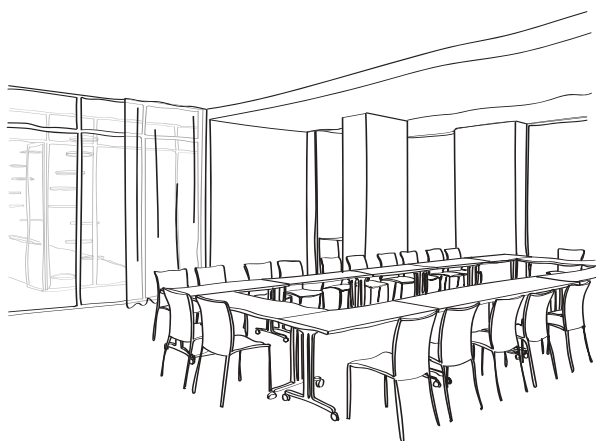

Nos options avec coach sur demande*
Trois ateliers bien-être : **Mind** (méditation),
Flow (yoga), **Pulse** (cardio)

Détails des salles sur demande

* Contactez nos experts Séminaires & Événements,
afin d'ajouter nos options à votre devis.

ACCÈS

Saint-Augustin **5 min**

Miromesnil **7 min**

Madeleine **5 min**

MÉTRO

8 9 12 13 14

MADELEINE

22 bd Malesherbes
75008 Paris

NOS ESPACES SÉMINAIRES & ÉVÉNEMENTS

LE GRAND SOIR



Pour vos soirées d'entreprise ou vos cocktails, rencontrer vos clients ou vos partenaires, privatisez nos espaces spectaculaires.

Profitez d'espaces insolites au cœur du 8^e arrondissement : rooftops, terrasses, lobbies.

Appuyez-vous sur une équipe dédiée pour vous accompagner. Découvrez les meilleurs traiteurs sélectionnés pour vous.

Créez une soirée sur mesure à votre image : DJ, live music, lumières... Faites profiter vos invités d'un service convivial et impeccable. Découvrez le design végétal, signature de Kwerk. Et si vous le souhaitez, osez aller à la rencontre d'une communauté bienveillante et dynamique...



NOS ESPACES SÉMINAIRES & ÉVÉNEMENTS / TARIFS



OFFRE SÉMINAIRES & ÉVÉNEMENTS	Petit-déjeuner	Déjeuner	Snacks	Goûter	Drinks (eau, thé, café)	Méditation	After work	Ateliers bien-être	Tarifs HT
Half Day (matin)	✓	✓	✓		✓	✓		En option : Mind à partir de 200 € HT, Flow à partir de 300 € HT et Pulse à partir de 250 € HT	À partir de 100 € par personne
Half Day (après-midi)		✓	✓	✓	✓	✓	En option à partir de 27€ HT par personne		À partir de 100 € par personne
Full Day	✓	✓	✓	✓	✓	✓			À partir de 131 € par personne
Événements (cocktail, afterwork, soirée)		Sur mesure (privatisation des espaces, traiteur, DJ, personnalisation, écrans digitaux...)							À partir de 150 € par personne
Privatisation de tout l'espace séminaires		Hausmann (40 personnes maximum) Tour First (90 personnes maximum) Madeleine (70 personnes maximum)							À partir de 8 900 € HT

NOS EXPERTS SÉMINAIRES SONT À VOTRE ÉCOUTE

pour imaginer les meilleures solutions autour
de l'organisation de vos événements, journées d'étude, séminaires...

*Pour toute demande veuillez remplir le formulaire disponible sur kwerk.fr.
Nous vous contacterons dans un délai maximum de 48h.*

ENEZ VIVRE L'EXPÉRIENCE

Ce que vous avez lu vous a plu ?

Venez maintenant vivre l'expérience !

Profitez du code MAG0620 pour venir passer une journée gratuite dans nos espaces.

Comment faire ? Envoyez simplement un email mentionnant le code en objet à : hello@kwerk.fr

Au plaisir de vous rencontrer prochainement !

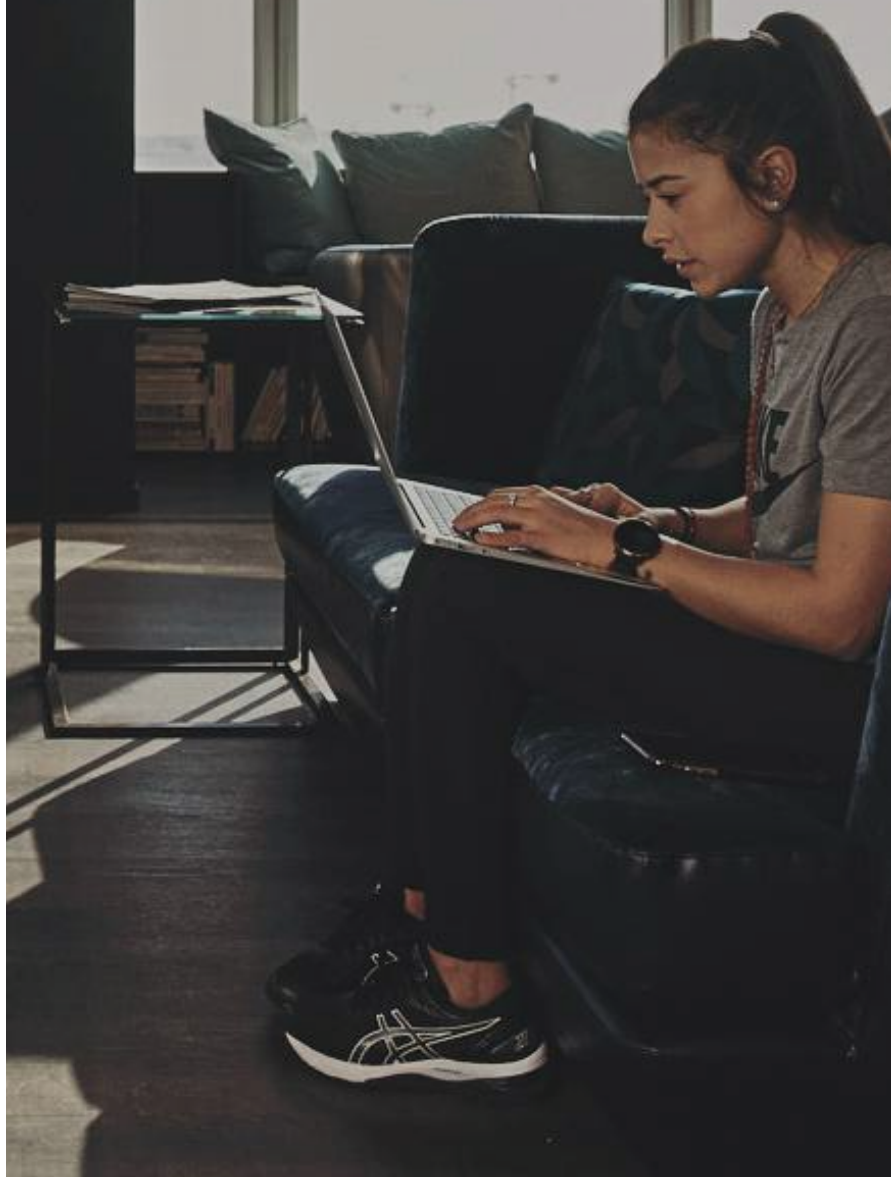

Une publication de kwerk

Directeurs de la publication

Albert Angel et Lawrence Knights

Conception/rédaction

Marystone

Direction artistique

Marystone
Albert Angel

Réalisation

Marystone
Albert Angel
Meggie Trawinski

Photographie

Ont collaboré à ce numéro :
Francis Amiand
Gerald Knights (couverture)
Jeremie Korenfeld
Thomas Humery

Impression

Graphic System
4, avenue Gustave Eiffel
33600 PESSAC

Dépôt légal

Juin 2020

Kwerk

44-46 rue de la Bienfaisance
75008 paris
Standard : 01 83 75 04 06

Contact

hello@kwerk.fr

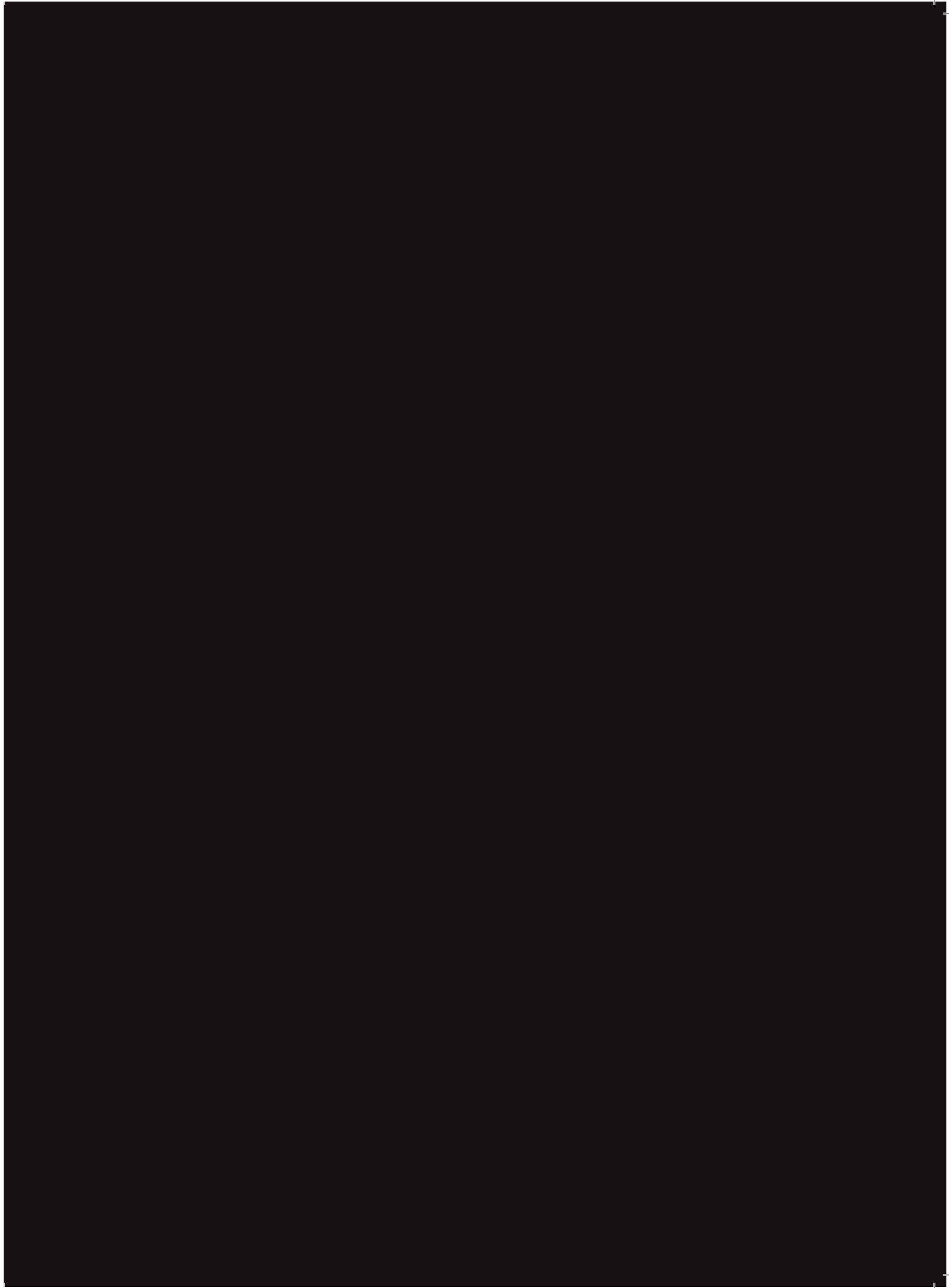

kwærk
WELLWORKING™